

Zero Waste is a Journey, Not a Destination

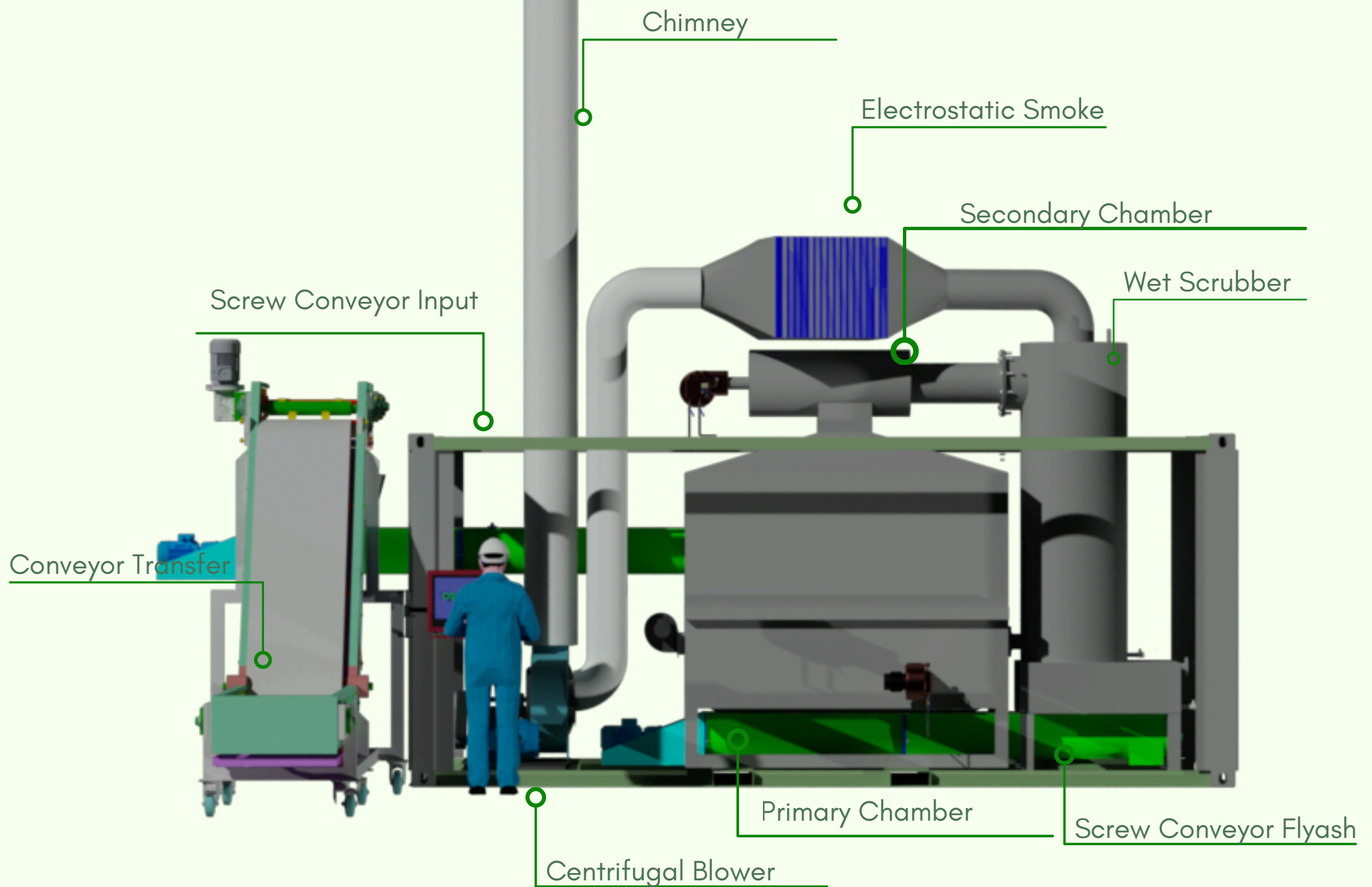

Waste Incinerator Domestik 1 TpH

Sebagaimana diatur dalam Pasal 13 Undang-Undang Nomor 18 Tahun 2008 tentang Pengelolaan Sampah, setiap Pengelola kawasan permukiman, kawasan komersial, kawasan industri, kawasan khusus, fasilitas umum, fasilitas sosial dan fasilitas lainnya wajib menyediakan fasilitas pemilahan sampah. Selanjutnya sebagaimana diatur dalam Pasal 17, Pasal 18 dan Pasal 21 Peraturan Pemerintah Nomor 81 Tahun 2012 tentang Pengelolaan Sampah Rumah Tangga dan Sampah Sejenis Sampah Rumah Tangga, bahwa Pengelola kawasan permukiman, kawasan komersial, kawasan industri, kawasan ekonomi khusus, fasilitas umum, fasilitas sosial dan fasilitas lainnya memiliki kewajiban dalam pengelolaan sampah di wilayahnya

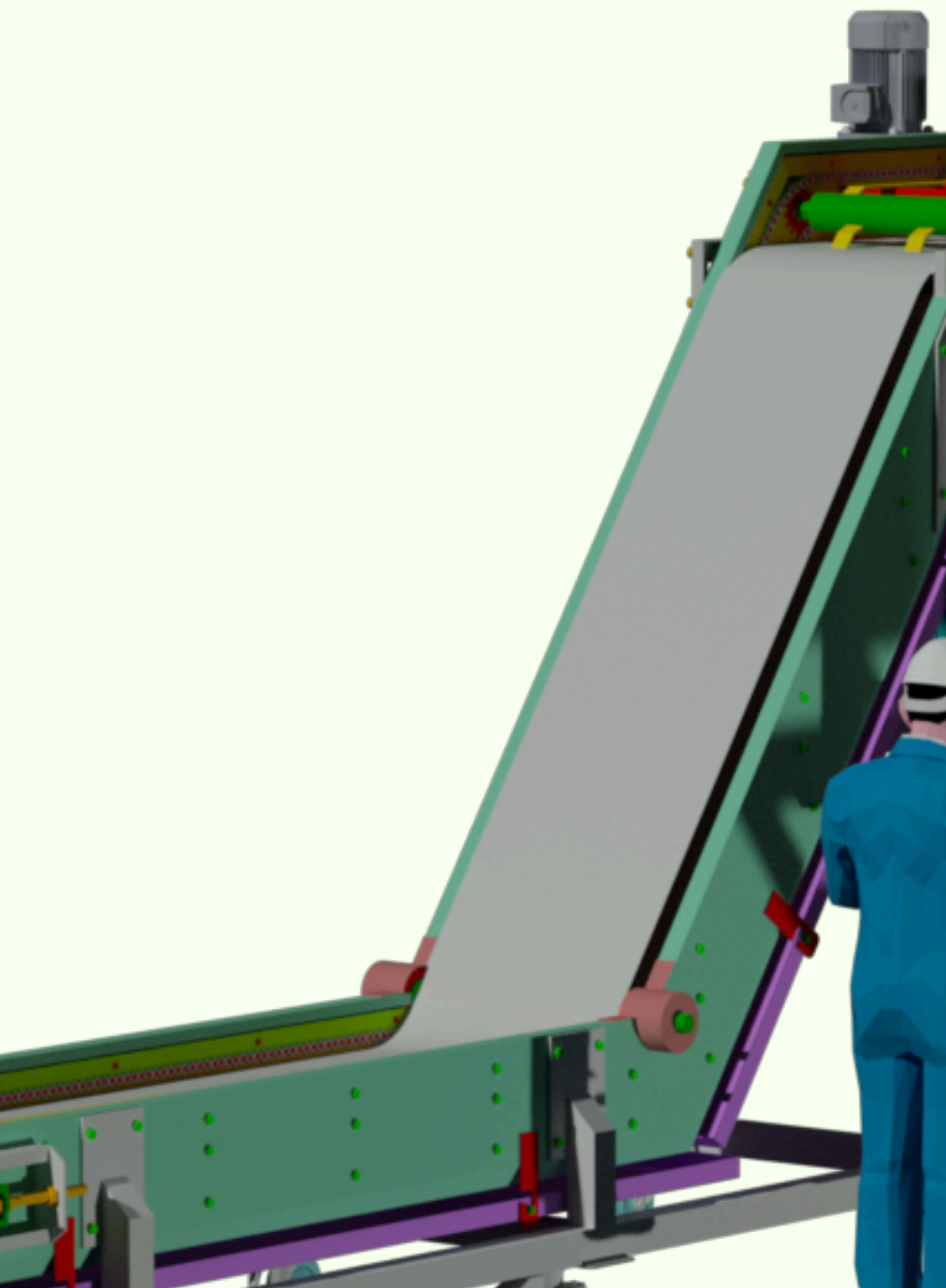

Conveyor Input/Loading Waste

Conveyor pengumpulan pertama untuk memasukkan limbah ke ruang bakar/chamber 1 secara otomatis dan continuous melalui screw conveyor

Design by :



Sebagaimana diatur dalam Pasal 13 Undang-Undang Nomor 18 Tahun 2008 tentang Pengelolaan Sampah, setiap Pengelola kawasan permukiman, kawasan komersial, kawasan industri, kawasan khusus, fasilitas umum, fasilitas sosial dan fasilitas lainnya wajib menyediakan fasilitas pemilahan sampah. Selanjutnya sebagaimana diatur dalam Pasal 17, Pasal 18 dan Pasal 21 Peraturan Pemerintah Nomor 81 Tahun 2012 tentang Pengelolaan Sampah Rumah Tangga dan Sampah Sejenis Sampah Rumah Tangga, bahwa Pengelola kawasan permukiman, kawasan komersial, kawasan industri, kawasan ekonomi khusus, fasilitas umum, fasilitas sosial dan fasilitas lainnya memiliki kewajiban dalam pengelolaan sampah di wilayahnya

Zero Waste is a Journey, Not a Destination

Screw Conveyor Loading Waste

Screw Conveyor ini mentransfer Limbah kedalam ruangan bakar/Chamber 1 dengan safety first

Design by :



Sebagaimana diatur dalam Pasal 13 Undang-Undang Nomor 18 Tahun 2008 tentang Pengelolaan Sampah, setiap Pengelola kawasan permukiman, kawasan komersial, kawasan industri, kawasan khusus, fasilitas umum, fasilitas sosial dan fasilitas lainnya wajib menyediakan fasilitas pemilahan sampah. Selanjutnya sebagaimana diatur dalam Pasal 17, Pasal 18 dan Pasal 21 Peraturan Pemerintah Nomor 81 Tahun 2012 tentang Pengelolaan Sampah Rumah Tangga dan Sampah Sejenis Sampah Rumah Tangga, bahwa Pengelola kawasan permukiman, kawasan komersial, kawasan industri, kawasan ekonomi khusus, fasilitas umum, fasilitas sosial dan fasilitas lainnya memiliki kewajiban dalam pengelolaan sampah di wilayahnya

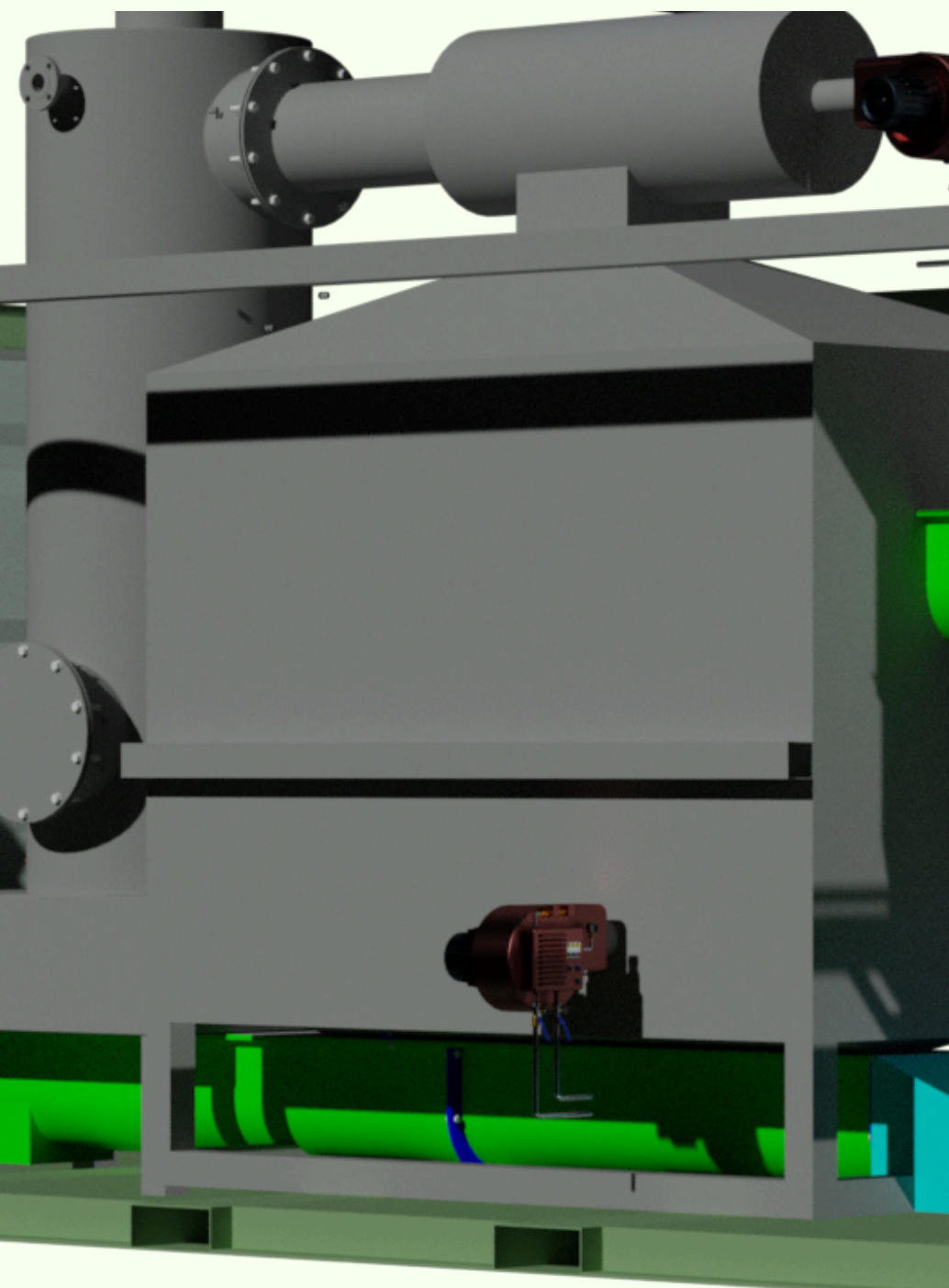

Ruang Bakar/Chamber 1

Chamber 1/Ruang bakar (Primary Chamber) dengan bahan lapisan pertama Castable Refractory dengan suhu ruang bakar $\geq 850^{\circ}$ lapisan kedua dan ketiga Carbon Steel

Design by :



Sebagaimana diatur dalam Pasal 13 Undang-Undang Nomor 18 Tahun 2008 tentang Pengelolaan Sampah, setiap Pengelola kawasan permukiman, kawasan komersial, kawasan industri, kawasan khusus, fasilitas umum, fasilitas sosial dan fasilitas lainnya wajib menyediakan fasilitas pemilahan sampah. Selanjutnya sebagaimana diatur dalam Pasal 17, Pasal 18 dan Pasal 21 Peraturan Pemerintah Nomor 81 Tahun 2012 tentang Pengelolaan Sampah Rumah Tangga dan Sampah Sejenis Sampah Rumah Tangga, bahwa Pengelola kawasan permukiman, kawasan komersial, kawasan industri, kawasan ekonomi khusus, fasilitas umum, fasilitas sosial dan fasilitas lainnya memiliki kewajiban dalam pengelolaan sampah di wilayahnya

Zero Waste is a Journey, Not a Destination

Chamber 2 / Secondary Chamber

Memastikan pembakaran maksimal dan menurunkan emisi berbahaya agar bisa menghancurkan kontaminan organik yang lebih sulit dan mengurangi timbulan dioxin/furan

Design by :



Sebagaimana diatur dalam Pasal 13 Undang-Undang Nomor 18 Tahun 2008 tentang Pengelolaan Sampah, setiap Pengelola kawasan permukiman, kawasan komersial, kawasan industri, kawasan khusus, fasilitas umum, fasilitas sosial dan fasilitas lainnya wajib menyediakan fasilitas pemilahan sampah. Selanjutnya sebagaimana diatur dalam Pasal 17, Pasal 18 dan Pasal 21 Peraturan Pemerintah Nomor 81 Tahun 2012 tentang Pengelolaan Sampah Rumah Tangga dan Sampah Sejenis Sampah Rumah Tangga, bahwa Pengelola kawasan permukiman, kawasan komersial, kawasan industri, kawasan ekonomi khusus, fasilitas umum, fasilitas sosial dan fasilitas lainnya memiliki kewajiban dalam pengelolaan sampah di wilayahnya

Zero Waste is a Journey, Not a Destination

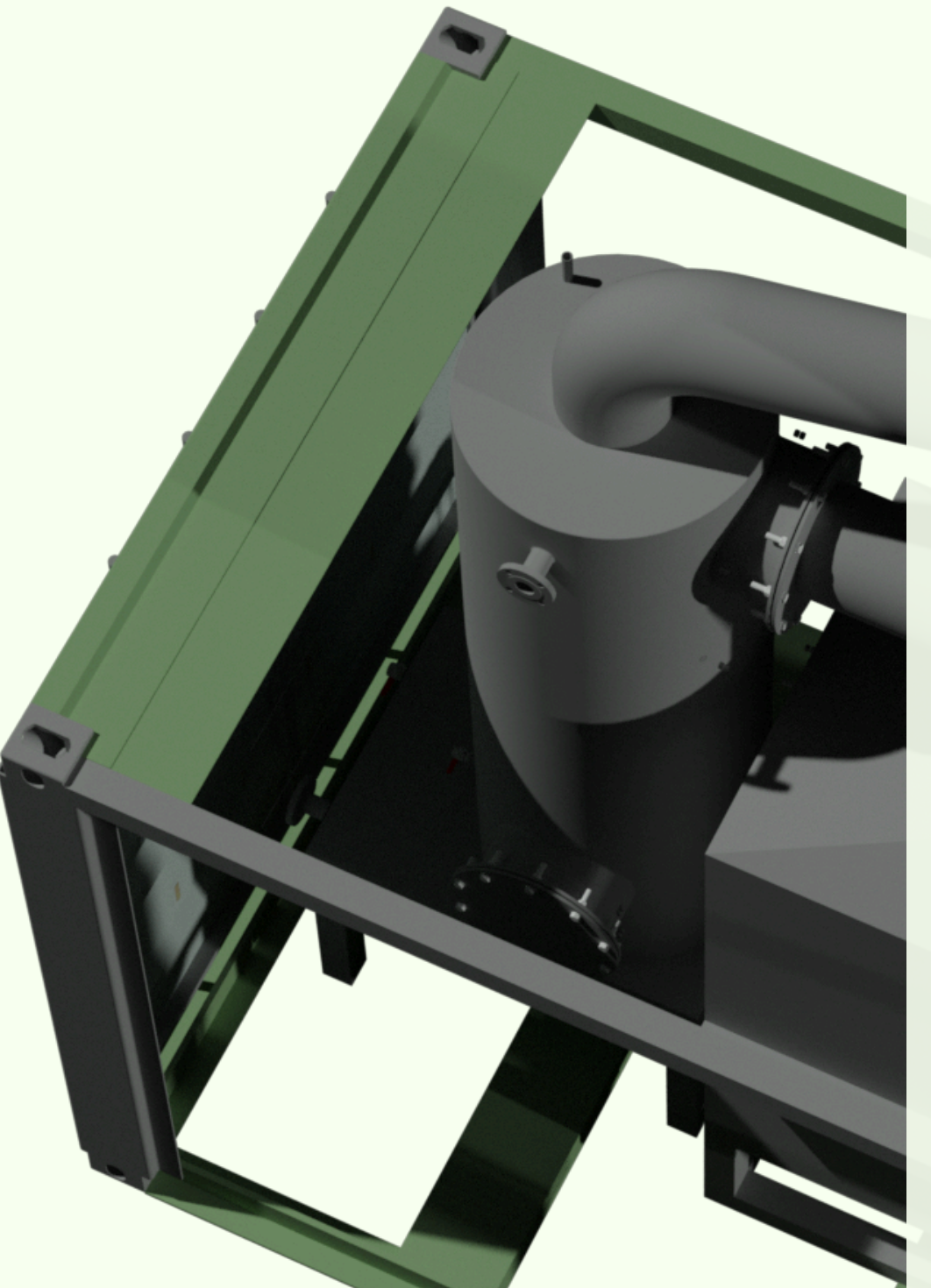

Wet Scrubber

Perangkat pengendalian polusi udara yang berfungsi untuk menghilangkan partikel debu dan gas berbahaya dari aliran gas buang industri

Design by :



Sebagaimana diatur dalam Pasal 13 Undang-Undang Nomor 18 Tahun 2008 tentang Pengelolaan Sampah, setiap Pengelola kawasan permukiman, kawasan komersial, kawasan industri, kawasan khusus, fasilitas umum, fasilitas sosial dan fasilitas lainnya wajib menyediakan fasilitas pemilahan sampah. Selanjutnya sebagaimana diatur dalam Pasal 17, Pasal 18 dan Pasal 21 Peraturan Pemerintah Nomor 81 Tahun 2012 tentang Pengelolaan Sampah Rumah Tangga dan Sampah Sejenis Sampah Rumah Tangga, bahwa Pengelola kawasan permukiman, kawasan komersial, kawasan industri, kawasan ekonomi khusus, fasilitas umum, fasilitas sosial dan fasilitas lainnya memiliki kewajiban dalam pengelolaan sampah di wilayahnya

Zero Waste is a Journey, Not a Destination

Electrostatic Smoke

Menghilangkan Asap dan Partikulat Halus: Fungsi utamanya adalah menangkap partikel berukuran sangat kecil (hingga 0,01 mikron) yang biasanya lolos dari filter mekanis biasa

Design by :



Sebagaimana diatur dalam Pasal 13 Undang-Undang Nomor 18 Tahun 2008 tentang Pengelolaan Sampah, setiap Pengelola kawasan permukiman, kawasan komersial, kawasan industri, kawasan khusus, fasilitas umum, fasilitas sosial dan fasilitas lainnya wajib menyediakan fasilitas pemilahan sampah. Selanjutnya sebagaimana diatur dalam Pasal 17, Pasal 18 dan Pasal 21 Peraturan Pemerintah Nomor 81 Tahun 2012 tentang Pengelolaan Sampah Rumah Tangga dan Sampah Sejenis Sampah Rumah Tangga, bahwa Pengelola kawasan permukiman, kawasan komersial, kawasan industri, kawasan ekonomi khusus, fasilitas umum, fasilitas sosial dan fasilitas lainnya memiliki kewajiban dalam pengelolaan sampah di wilayahnya

Zero Waste is a Journey, Not a Destination

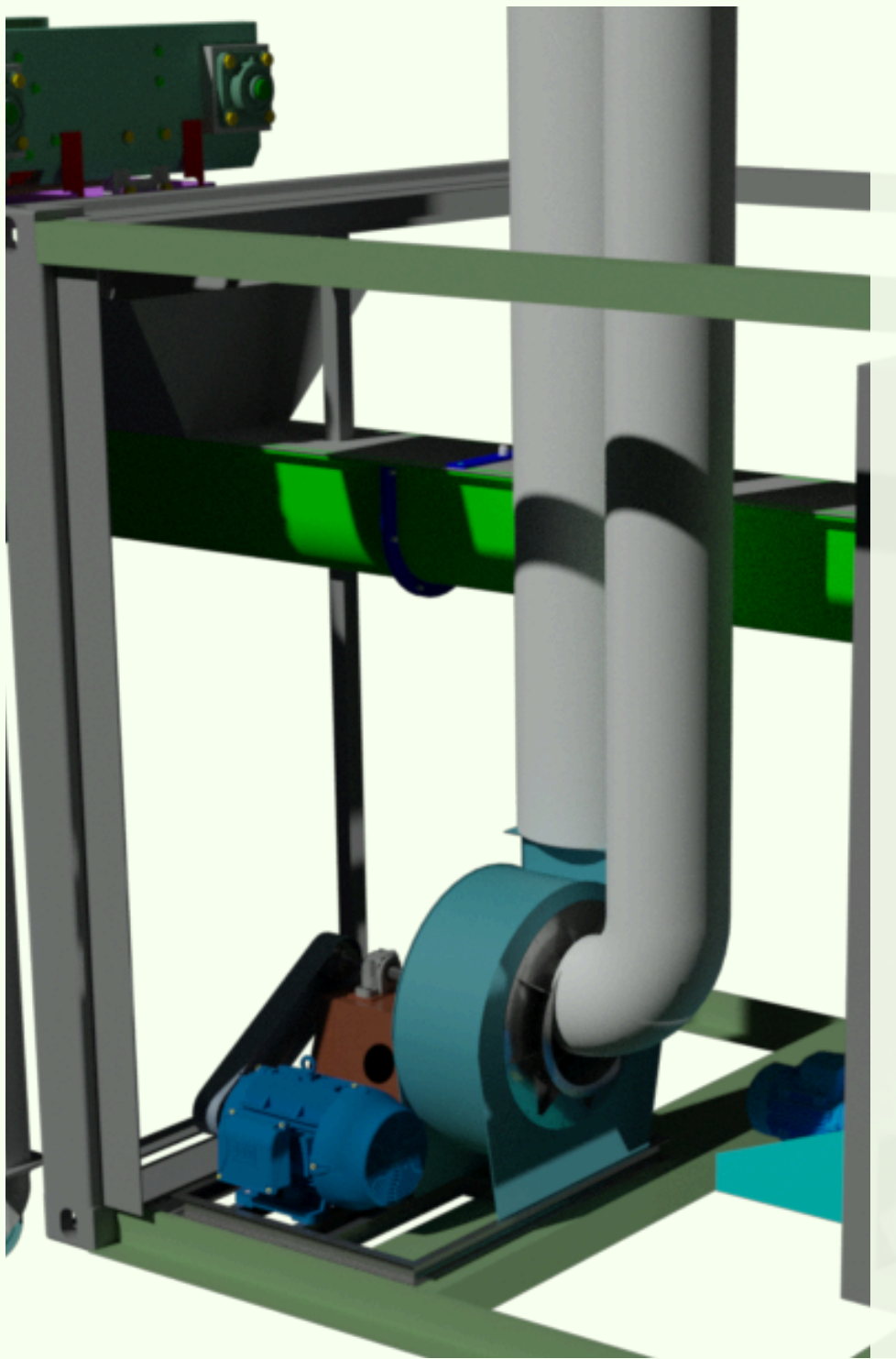

ID FAN Centrifugal Blower

Berfungsi untuk menarik gas buang yang ramah lingkungan untuk dibuang melalui Chimney/Cerobong

Design by :



Sebagaimana diatur dalam Pasal 13 Undang-Undang Nomor 18 Tahun 2008 tentang Pengelolaan Sampah, setiap Pengelola kawasan permukiman, kawasan komersial, kawasan industri, kawasan khusus, fasilitas umum, fasilitas sosial dan fasilitas lainnya wajib menyediakan fasilitas pemilahan sampah. Selanjutnya sebagaimana diatur dalam Pasal 17, Pasal 18 dan Pasal 21 Peraturan Pemerintah Nomor 81 Tahun 2012 tentang Pengelolaan Sampah Rumah Tangga dan Sampah Sejenis Sampah Rumah Tangga, bahwa Pengelola kawasan permukiman, kawasan komersial, kawasan industri, kawasan ekonomi khusus, fasilitas umum, fasilitas sosial dan fasilitas lainnya memiliki kewajiban dalam pengelolaan sampah di wilayahnya

Zero Waste is a Journey, Not a Destination

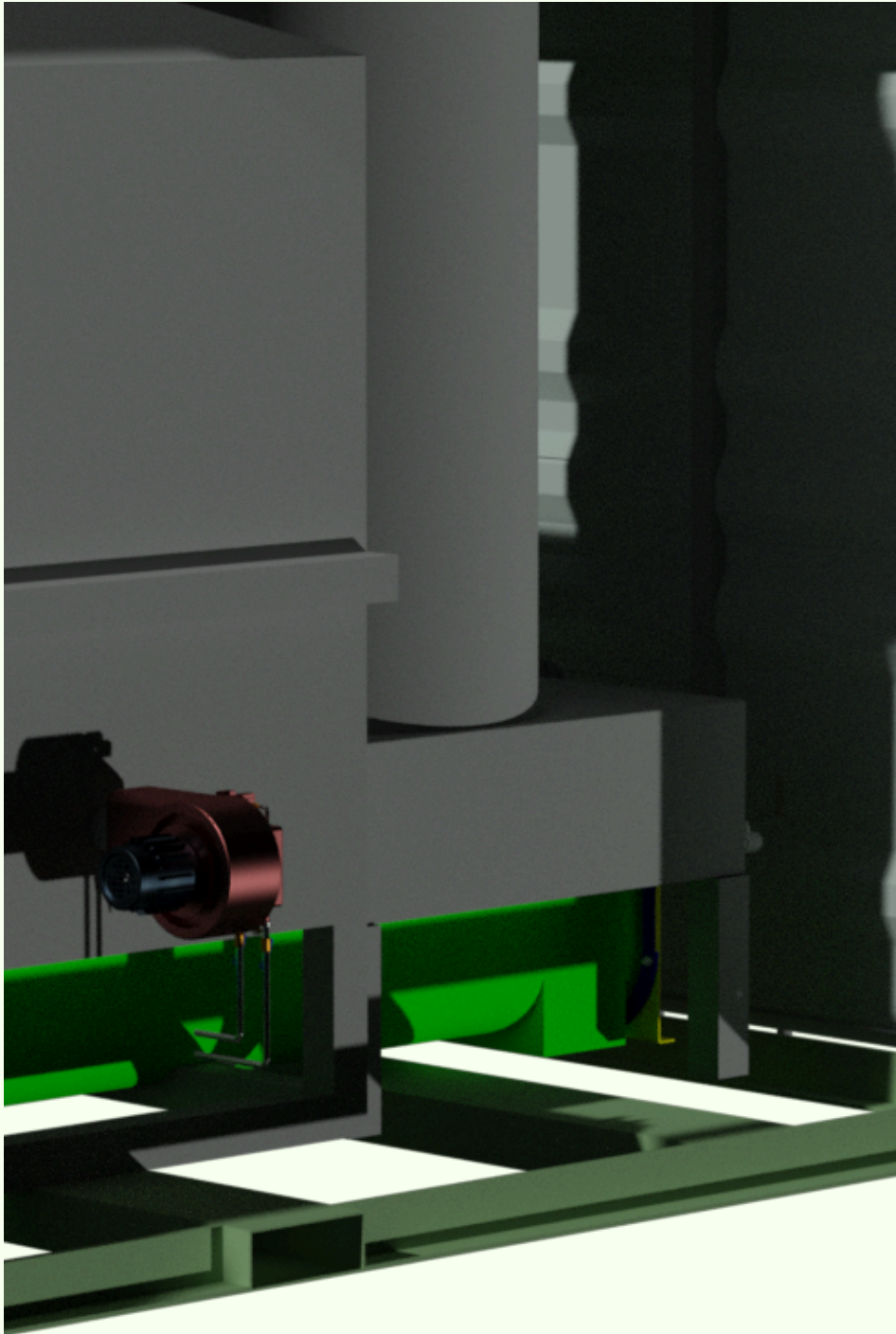

Screw Conveyor Flyash

Berfungsi untuk mengeluarkan abu sisa pembakaran/flyash dengan cara otomatis

Design by :



Sebagaimana diatur dalam Pasal 13 Undang-Undang Nomor 18 Tahun 2008 tentang Pengelolaan Sampah, setiap Pengelola kawasan permukiman, kawasan komersial, kawasan industri, kawasan khusus, fasilitas umum, fasilitas sosial dan fasilitas lainnya wajib menyediakan fasilitas pemilahan sampah. Selanjutnya sebagaimana diatur dalam Pasal 17, Pasal 18 dan Pasal 21 Peraturan Pemerintah Nomor 81 Tahun 2012 tentang Pengelolaan Sampah Rumah Tangga dan Sampah Sejenis Sampah Rumah Tangga, bahwa Pengelola kawasan permukiman, kawasan komersial, kawasan industri, kawasan ekonomi khusus, fasilitas umum, fasilitas sosial dan fasilitas lainnya memiliki kewajiban dalam pengelolaan sampah di wilayahnya

Zero Waste is a Journey, Not a Destination



CEMS (Continuous Emission Monitoring System)

sistem pemantauan emisi yang bekerja secara terus-menerus, otomatis, dan real-time untuk mengukur konsentrasi polutan (seperti gas SO₂, CO, NO_x, CO₂, partikel/debu) serta laju aliran gas buang dari cerobong asap pabrik atau industri, untuk memastikan kepatuhan terhadap regulasi lingkungan dan membantu mengendalikan dampak pencemaran udara.

Design by :



Sebagaimana diatur dalam Pasal 13 Undang-Undang Nomor 18 Tahun 2008 tentang Pengelolaan Sampah, setiap Pengelola kawasan permukiman, kawasan komersial, kawasan industri, kawasan khusus, fasilitas umum, fasilitas sosial dan fasilitas lainnya wajib menyediakan fasilitas pemilahan sampah. Selanjutnya sebagaimana diatur dalam Pasal 17, Pasal 18 dan Pasal 21 Peraturan Pemerintah Nomor 81 Tahun 2012 tentang Pengelolaan Sampah Rumah Tangga dan Sampah Sejenis Sampah Rumah Tangga, bahwa Pengelola kawasan permukiman, kawasan komersial, kawasan industri, kawasan ekonomi khusus, fasilitas umum, fasilitas sosial dan fasilitas lainnya memiliki kewajiban dalam pengelolaan sampah di wilayahnya